

Sistema de bombeo LORENTZ S1-700

Descripción

El sistema de bombeo **S1-700 de LORENTZ** es un sistema portátil y flexible diseñado para bombear agua utilizando energía solar.

El sistema tiene un diseño completamente enchufable para una fácil instalación por el propio usuario. Todo el equipo está preparado para su uso en exteriores.

El sistema consta de una bomba centrífuga sumergible acoplada a un motor EC DRIVE sin escobillas de alta eficiencia. El controlador del sistema maneja el motor digitalmente y monitorea el funcionamiento del sistema. Se proporcionan entradas para la conexión de accesorios para la automatización del sistema (protección contra marcha en seco, interruptor de tanque lleno ó a distancia).

Características

- Motor EC DRIVE de CC sin escobillas de alta eficiencia y bomba centrífuga robusta.
- Controlador del sistema con conexiones enchufables.
- MPPT integrado.
- Controlador con conexión Bluetooth® para configuración y control local.
- Aplicación S-Connect fácil de usar para control de velocidad, temporizadores y resolución de problemas.

Datos técnicos

Sistema de bombeo	S1-700 CST-2-10	S1-700 CST-4-6
Caudal máx.	4.8 m³/h [20 US gpm]	9.4 m³/h [40 US gpm]
Altura máx.	40 m [130 pies]	25 m [80 pies]

Datos del controlador S1-700

Entrada (CC)	
Tensión máx. (Voc)	220 V CC
Tensión de operación	60...220 V CC
Corriente máx. (CC)	8 A
Corriente de cortocircuito FV máx. (Isc)	30 A
Salida (CC)	
Tensión nominal	100 V EC PWM trifásico
Tensión máx.	220 V EC PWM trifásico
Frecuencia máx.	220 Hz
Corriente continua máx.	8 A
Potencia continua máx.	750 W [1 hp]
Carcasa	
Grado de protección	IP 68
Clase de protección	I
Entradas de sensores	Protección contra marcha en seco - Interruptor de tanque lleno o Interruptor de tanque a distancia
Material de la carcasa	Aluminio fundido y policarbonato
General	
App CONNECTED	LORENTZ S-Connect
Clasif. del grado de contaminación	3
Altitud máxima	2.000 m [6.560 ft]
Categoría de sobretensión entrada/salida	OVC II
Temperatura de operación del controlador	-30 ... +45 °C [-22 ... 113 °F]
Protecciones contra	Sobretemperatura, sobretensión, sobrecorriente, cortocircuito, polaridad inversa

Dimensiones y peso del controlador S1-700

W1	212 mm [8,3 pulg.]
W2	175 mm [6,9 pulg.]
D1	86 mm [3,4 pulg.]
D2	34,5 mm [1,4 pulg.]
E1	6,4 mm [0,25 pulg.]
H1	236 mm [9,3 pulg.]
H2	249 mm [9,8 pulg.]
Peso neto	2 kg [4,4 lb]

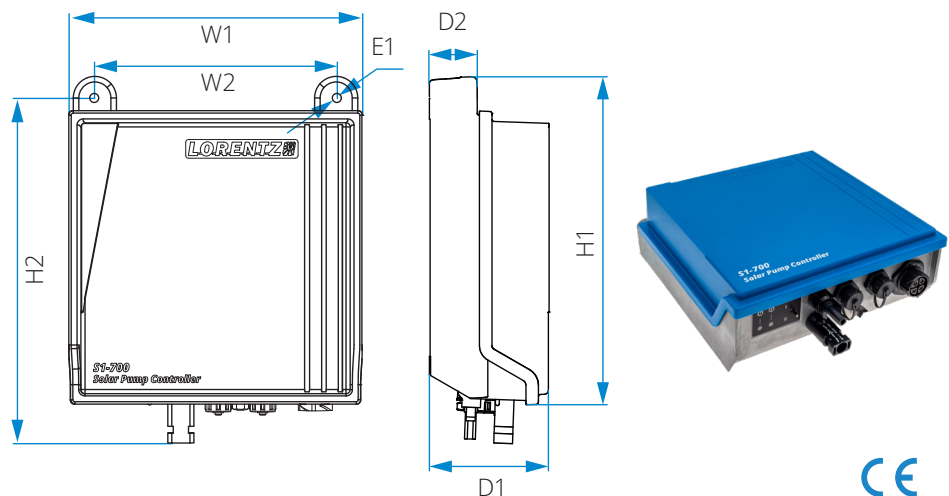

Datos de la bomba

Modelo de bomba	CST-2-10	CST-4-6
Tipo de bomba	Centrífuga	
Tamaño de descarga de la bomba	1 1/4"	1 1/2"
Tipo de conexión (rosca)	Rp ó NPT disponible	
Diámetro mínimo del pozo	100 mm [4 pulg.]	
Eficiencia máxima de la bomba	50%	51 %
Material del cuerpo	EN 1.4301 [AISI 304]	
Material del impulsor	Polímero	
Rango de temperatura del agua	0... +50 °C [32 - 122 °F]	

Datos del motor ECDRIVE

Potencia nominal (P2)	0.7 kW [0,9 hp]
Velocidad del motor	900 ... 3.300 rpm
Clase de aislamiento	F
Grado de protección	IP 68
Eficiencia máxima del motor	87 %
Número de polos	8
Sumergencia máxima	50 m [164 pies]
Temperatura máxima del agua	50 °C [122 °F]
Extensión y acoplamiento del eje	Estándar NEMA
Material del motor	EN 1.4301 / 1.4404 [AISI 304 / 316]
Longitud del cable	15 m [50 pies]
Dimensión del cable	4 x 3 mm ² [AWG 13]
Enchufe del cable	4-clavijas macho

Dimensiones y pesos de la bomba y motor

	CST-2-10	CST-4-6
A	725 mm [28,5 pulg.]	572 mm [22,5 pulg.]
B	154 mm [6,1 pulg.]	154 mm [6,1 pulg.]
C	571 mm [22,5 pulg.]	418 mm [16,4 pulg.]
D	96 mm [3,7 pulg.]	96 mm [3,7 pulg.]
E	99 mm [3,9 pulg.]	99 mm [3,9 pulg.]
S	1 1/4"	1 1/2"
Peso neto de la bomba	8,5 kg [18,7 lb]	7,9 kg [17,4 lb]
Peso neto del motor	4,2 kg [9,9 lb]	

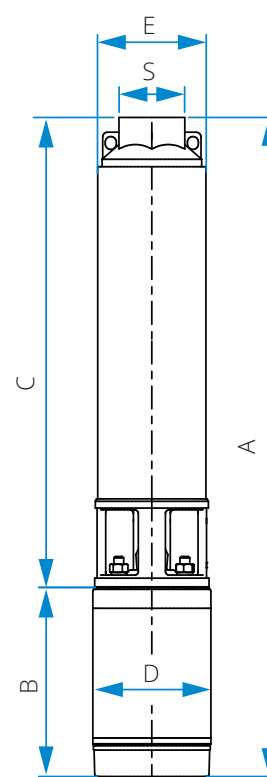

Rango de rendimiento

Sistema de bombeo S1-700 CST-2-10

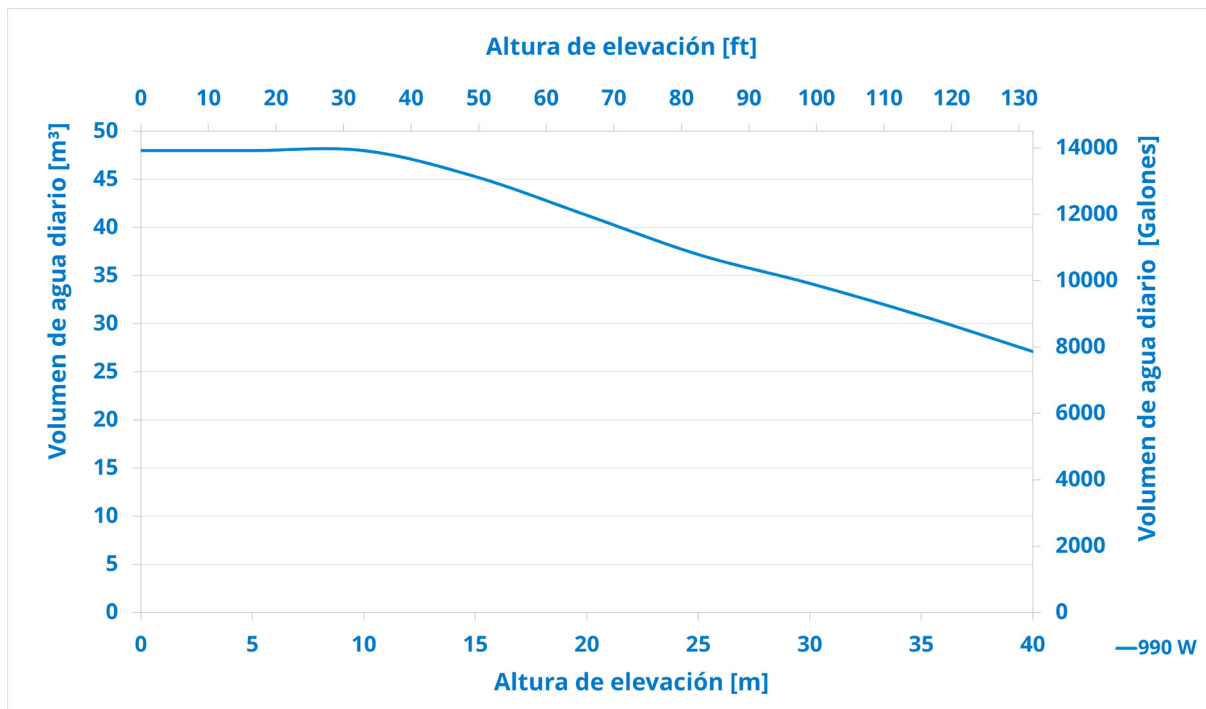

Sistema de bombeo S1-700 CST-4-6

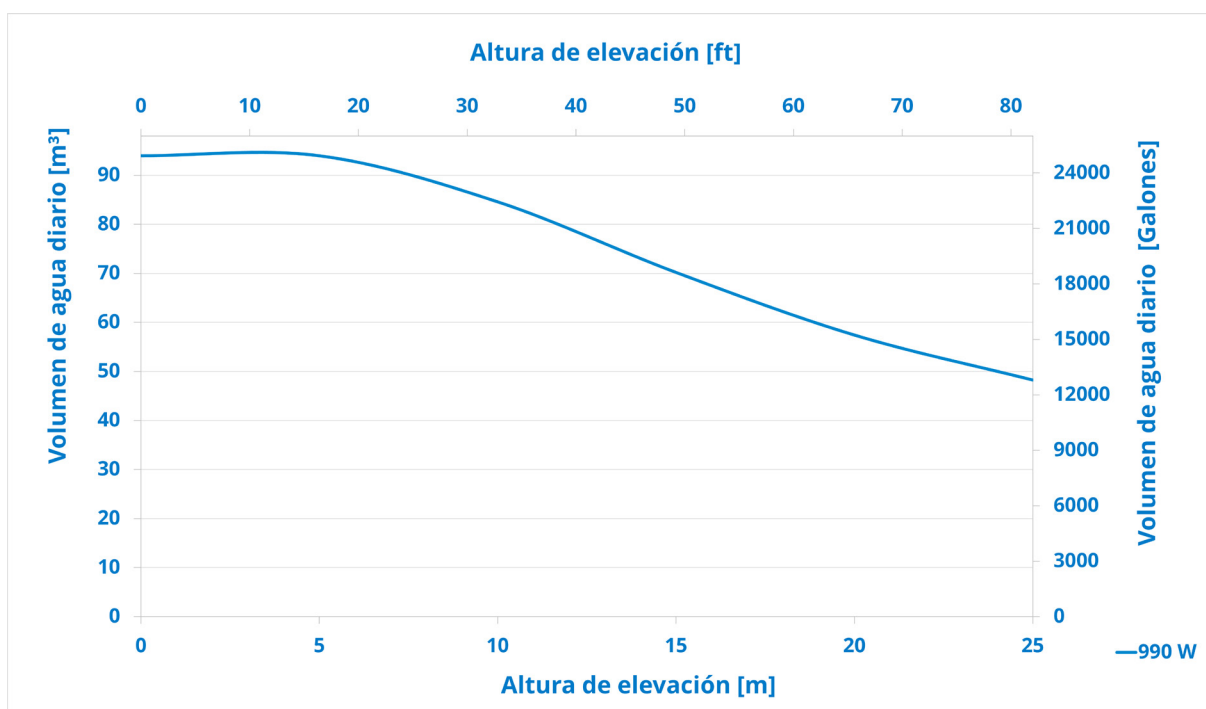

App LORENTZ S-Connect

Con la aplicación LORENTZ S-Connect, podrá configurar y controlar fácilmente su sistema de bombeo **S1-700** a través de la conectividad Bluetooth® de manera local.

- Descárguela gratis en dispositivos Android™ desde Google Play Store o en dispositivos iOS desde App Store.
- Conéctese a su sistema de bombeo y acceda a múltiples funciones como: Control y medición del caudal diario/semanal, velocidad, potencia, rendimiento de los sensores conectados, configuración de temporizadores, esquema detallado de resolución de problemas.

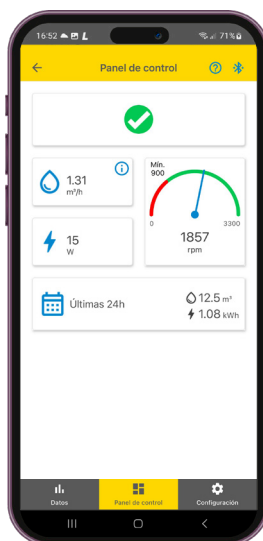

Información de la orden y el embalaje

Tipo de conexión (rosca)	Rp	NPT	
Sistema de bombeo S1-700	CST-2-10	01-001150	01-001160
	CST-4-6	01-001170	01-001180
Contenido de la caja	1 x Controlador S1-700		
	1 x Bomba con motor (incluye 15 m [50 pies] de cable)		
	1 x Manual		
Peso bruto del embalaje	CST-2-10	18 kg [40 lb]	
	CST-4-6	17 kg [37 lb]	
Dimensiones del embalaje [LxAnxAI]	1080 x 265 x 130 mm [42,5 x 10,4 x 5,1 pulg.]		
Volumen del embalaje	0,037 m³ [1,3 pies³]		
Cantidad de sistemas por palet	21		
Temperatura de almacenamiento	-20 °C... +65 °C [-4 °F...+149 °F]		

